



**MIDY**  
*Small Pump Great Performances*

**rovatti pompe**



# T0-50

## 高性能小型泵

执行紧凑性标准，重量轻易携带的灵活泵，是灌溉和液体输送最完美的设备。



拖拉机直接连接  
万向轴和小推车

### 单操作员

单人可快速安装，可依靠拖拉机固定及搬运



### 高压力

可达到50米扬程，流量可达30立方米/小时



### 结构坚固

铸铁泵体轻便耐用，易于维护





# 极强的适应性

全系列水泵确保简便快捷安装到各种拖拉机和各种驱动方式的水（罐）车上以满足不同的操作方式

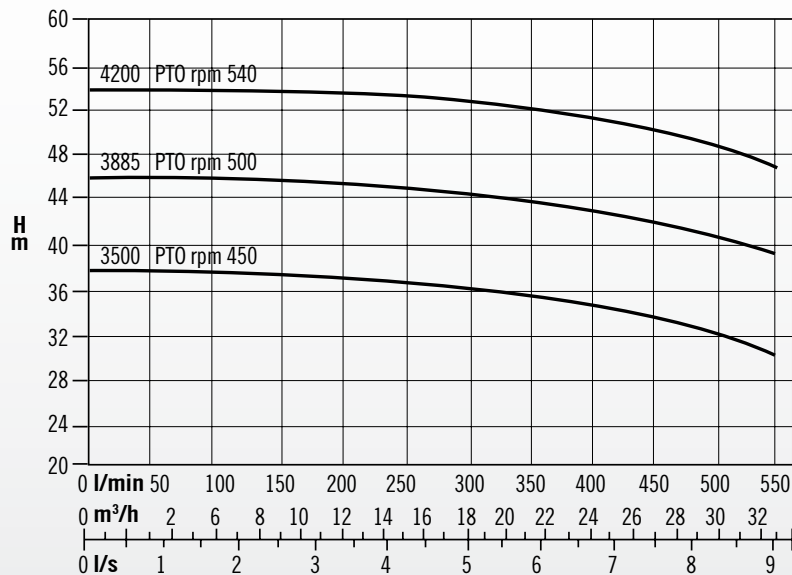

拖拉机功率 (HP)	进出口规格	传动比	每分钟转动次数 - 动力输出	流量								
				l/min	100	200	300	350	400	450	500	550
15	2" X 2"	1 : 7,77	540	H(m)	53,5	53,2	52,5	52	51,2	50,5	48,7	47
				HP	4,6	5,7	6,7	7,2	7,8	8,3	8,7	9,2
10			500	H(m)	46	45,5	44,5	44	43	42	41	39,8
				HP	3,7	4,7	5,6	6	6,4	6,8	7,1	7,4
7,5			450	H(m)	37,2	36,7	36	35,2	34,4	33,5	32,3	30,6
				HP	2,8	3,6	4,3	4,6	4,9	5,2	5,5	5,8

最大固体含量	40 g/m³	最高水温	60°C	当流量=0时最大运行时间	1 min
--------	---------	------	------	--------------	-------



# TOF-50

可迅速安装使用

快速安装，直接耦合拖拉机PTO，可以快速面对任何紧急泵的需要操作



直接用链条连接拖拉机（链条已含）



## 单操作员

单人可快速安装，可依靠拖拉机固定及搬运



## 高压力

可达到50米扬程，流量可达30立方米/小时



## 简易连接

TOF-50水泵直接连接拖拉机动力输出，无需万向轴或推车



# 快速地介入

本系列水泵是代表性完美的解决方案，在现场能迅速高效的投入使用，在哪里不需要使用整套水泵机组和整套系统

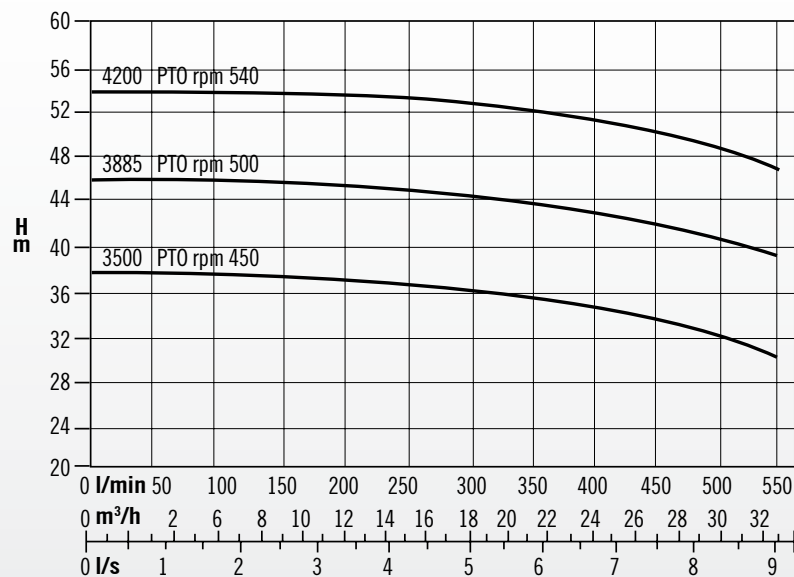

拖拉机功率 (HP)	进出口 规格	传动比	每分钟转 动次数 - 动力输出	流量								
				l/min	100	200	300	350	400	450	500	550
				l/s	1,6	3,3	5	5,8	6,6	7,5	8,3	9,1
15	2" X 2"	1 : 7,77	540	H(m)	53,5	53,2	52,5	52	51,2	50,5	48,7	47
				HP	4,6	5,7	6,7	7,2	7,8	8,3	8,7	9,2
10			500	H(m)	46	45,5	44,5	44	43	42	41	39,8
				HP	3,7	4,7	5,6	6	6,4	6,8	7,1	7,4
7,5			450	H(m)	37,2	36,7	36	35,2	34,4	33,5	32,3	30,6
				HP	2,8	3,6	4,3	4,6	4,9	5,2	5,5	5,8

最大固体含量	40 g/m³	最高水温	60°C	当流量=0时最大运行时间	1 min
--------	---------	------	------	--------------	-------



# T0-50A

优秀的水罐（车）装、排水泵

这些结构坚固和紧凑型的泵，为用户提供高效的水罐车、洒水车装、排操作



单操作员

单人可快速安装，可依靠拖拉机固定及搬运



快速自吸

自吸水泵可快速投入使用



较大的叶轮通道

开放式叶轮可以应对液体内所含10mm以下的固体砂砾



拖拉机直接连接万向轴和小推车

# 多种液体的独特解决方案

半开式叶轮在输送抽水阶段转移过程中能阻挡液体中的固体杂质

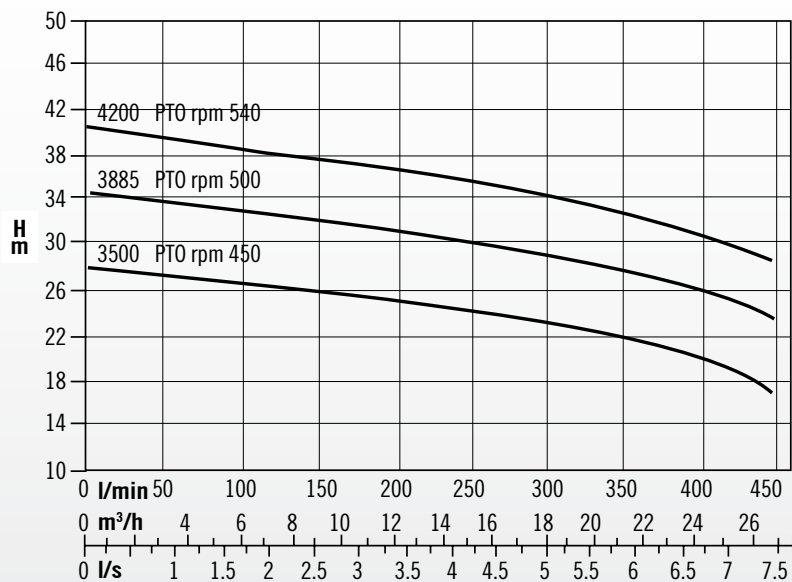

拖拉机功率 (HP)	进出口规格	传动比	每分钟转动次数 - 动力输出	流量								
				l/min	100	200	300	350	400	450	500	550
				l/s	1,6	3,3	5	5,8	6,6	7,5	8,3	9,1
7,5	2" X 2"	1 : 7,77	540	H(m)	38,5	36,5	34,5	33,3	31,3	29		
				HP	3,6	4,1	4,65	4,95	5,3	5,6		
7,5			500	H(m)	32,8	31	29,3	27,8	26	23,3		
				HP	2,9	3,3	3,8	4,1	4,4	4,6		
5			450	H(m)	26,5	25	23	22	20,2	17		
				HP	2,15	2,2	2,9	3,15	3,4	3,6		

最大固体含量	40 g/m³	最高水温	60°C	当流量=0时最大运行时间	1 min
--------	---------	------	------	--------------	-------



# TOF-50A

液体输送最理想的解决方案

直接耦合拖拉机PTO的简单结构设计，这些泵是液体输送需要的最合适的工具，即在关键的情况下



直接用链条连接拖拉机（链条已含）

## 单操作员

单人可快速安装，可依靠拖拉机固定及搬运



## 快速自吸

自吸水泵可快速投入使用



## 简易连接

TOF-50A水泵直接连接拖拉机动力输出，无需万向轴或推车







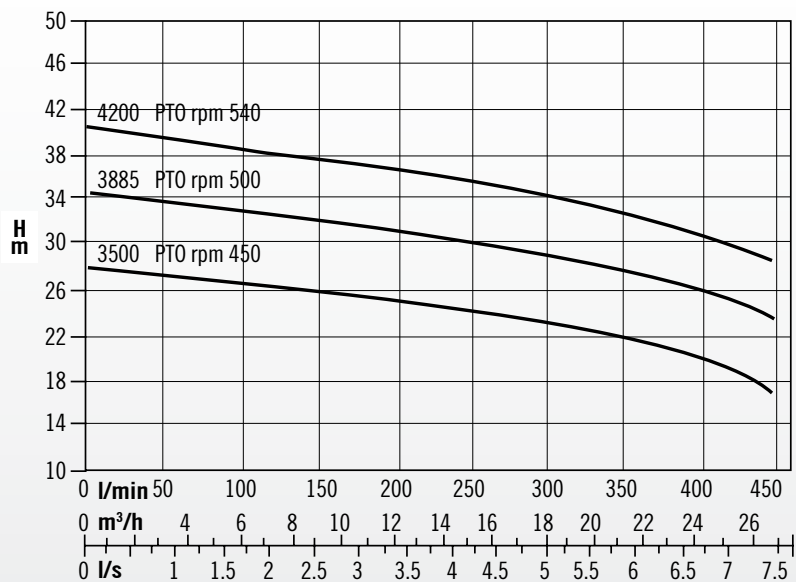

# 安全性和可靠性触手可及

本系列泵可以在任何情况下安全可靠的动行，甚至在紧急情况下的液体转移



拖拉机功率 (HP) 	进出口 规格	传动比	每分钟转 动次数 - 动力输出	流量								
				l/min	100	200	300	350	400	450	500	550
				l/s	1,6	3,3	5	5,8	6,6	7,5	8,3	9,1
7,5	2" X 2"	1 : 7,77	540	H(m)	38,5	36,5	34,5	33,3	31,3	29		
				HP	3,6	4,1	4,65	4,95	5,3	5,6		
7,5			500	H(m)	32,8	31	29,3	27,8	26	23,3		
				HP	2,9	3,3	3,8	4,1	4,4	4,6		
5			450	H(m)	26,5	25	23	22	20,2	17		
				HP	2,15	2,2	2,9	3,15	3,4	3,6		

最大固体含量

40 g/m<sup>3</sup>

最高水温

60°C

当流量=0时最大运行时间

1 min

零部件名称

# T0-50

1	齿轮箱	铸铁
2	PTO传动装置	渗碳钢
3	PTO轴	渗碳钢
4	传动轴齿轮	渗碳钢
5	泵体	铸铁
6	机械密封	石墨/陶瓷
7	叶轮	铸铁
8	万向接头防护套	橡胶

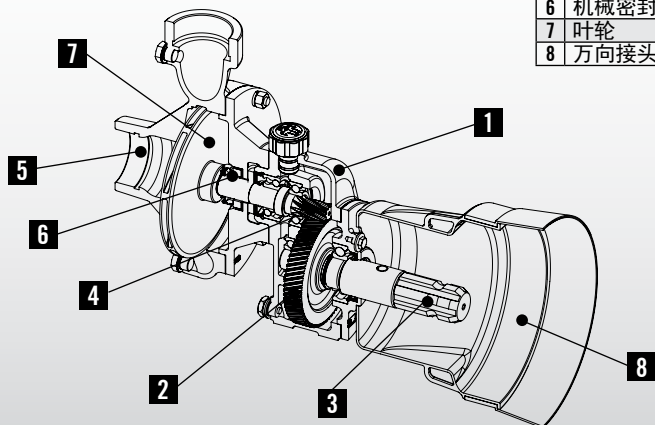

# T0-50A

1	齿轮箱	铸铁
2	PTO传动装置	渗碳钢
3	PTO轴	渗碳钢
4	传动轴齿轮	渗碳钢
5	泵体	铸铁
6	机械密封	石墨/陶瓷
7	叶轮	铸铁
8	万向接头防护套	橡胶

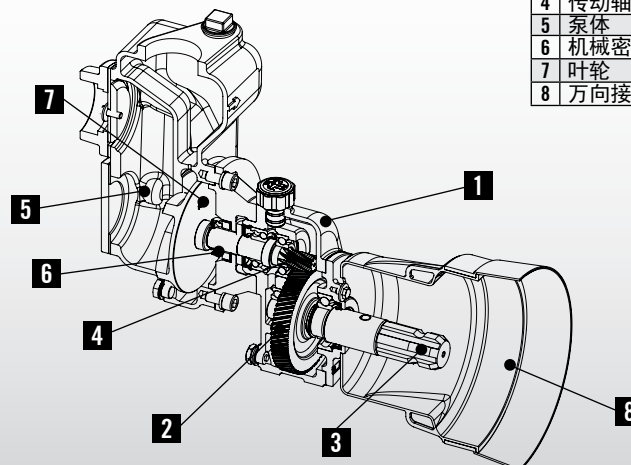

# TOF-50

1	齿轮箱	铸铁
2	PTO传动装置	渗碳钢
3	PTO轴	渗碳钢
4	传动轴齿轮	渗碳钢
5	泵体	铸铁
6	机械密封	石墨/陶瓷
7	叶轮	铸铁

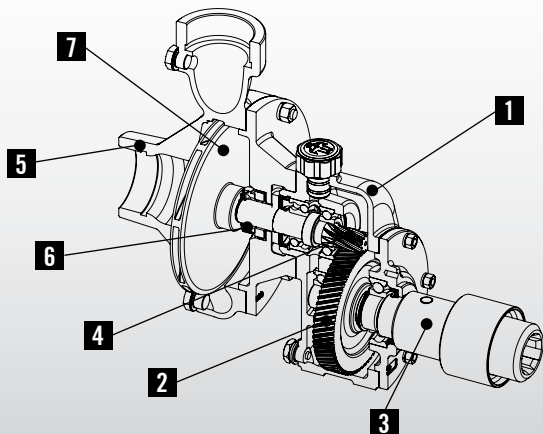

# TOF-50A

1	齿轮箱	铸铁
2	PTO传动装置	渗碳钢
3	PTO轴	渗碳钢
4	传动轴齿轮	渗碳钢
5	泵体	铸铁
6	机械密封	石墨/陶瓷
7	叶轮	铸铁

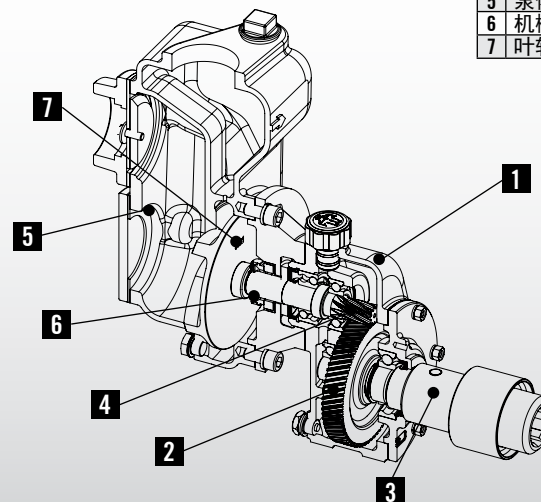



# 外形尺寸及重量

## T0-50

20 kg

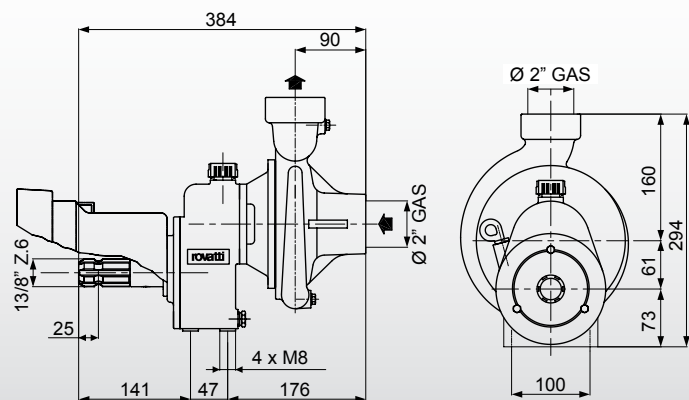

## T0-50A

21 kg

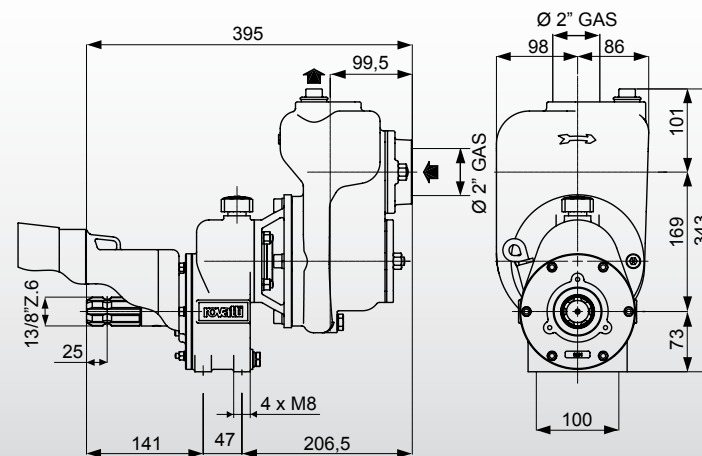

## TOF-50

20 kg

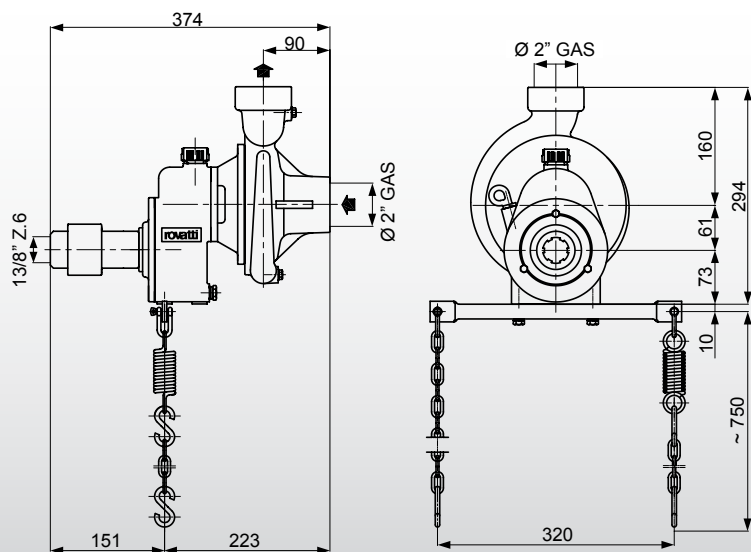

## TOF-50A

21 kg

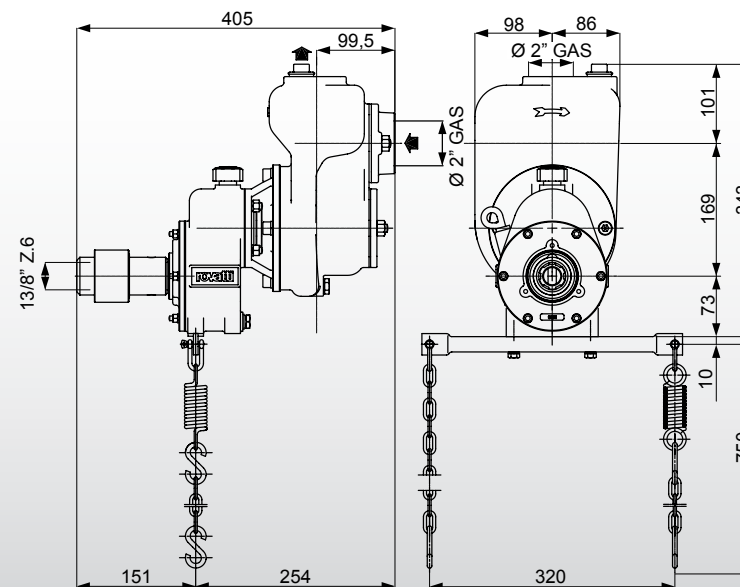

# 一站式包装箱



Small Pump *Great Performances*



紧凑轻便的MIDY系列水泵包装在硬纸箱中。根据要求，可另配塑料进出口接头及阀门

## rovatti pompe



BMIIDYC177RO

苏州罗瓦迪水泵有限公司  
中国江苏省太仓市娄江北路8号B06  
邮编: 215400  
电话: +86(0)512 - 53375308  
传真: +86(0)512 - 53375301  
info@rovatti.cn  
www.rovatti.cn

SUZHOU ROVATTI PUMPS CO., LTD  
Loujiang North Road, 8 ,B06  
215400 - Taicang Economic Development Area  
Jiangsu Province - China  
Tel: +86 (0)512 - 53375308  
Fax: +86 (0)512 - 53375301  
info@rovatti.cn  
www.rovatti.cn

总部  
42042 FABBRICO (REGGIO EMILIA) - 意大利  
Tel +39 0522 66 50 00  
Fax +39 0522 66 50 20  
info@rovatti.it  
www.rovatti.it

